

DATA SHEET

Part № MIC 711

MIC-711 Terminal panel DI 16 Ch.

OVERVIEW

Подключение модуля "Дискретные входы, 16 каналов" посредством терминальной панели МИК 711

Связь между модулем и терминальной панелью осуществляется посредством ленточного кабеля, а входные сигналы поступают через клемморяды, которые допускают подключение монтажных проводников с максимальным сечением не более 2.5 мм².

Панель запитывается напряжением +24В через перьевые коннекторы с соответствующей маркировкой. Цепи питания защищены предохранителями, а наличие и правильность их подключения индицируется двумя зелеными светодиодами. При правильном подключении на панели светодиоды светятся, а в случаях неверного подключения, перегорания предохранителей или отсутствия питания не светятся либо один, либо оба светодиода. Питание также выведено на дополнительные клеммы для сервисных нужд.

Каждому входу соответствуют четыре клеммы, которые связаны с модулем "Дискретные входы, 16 каналов" и предназначены для реализации одного из следующих способов подключения:

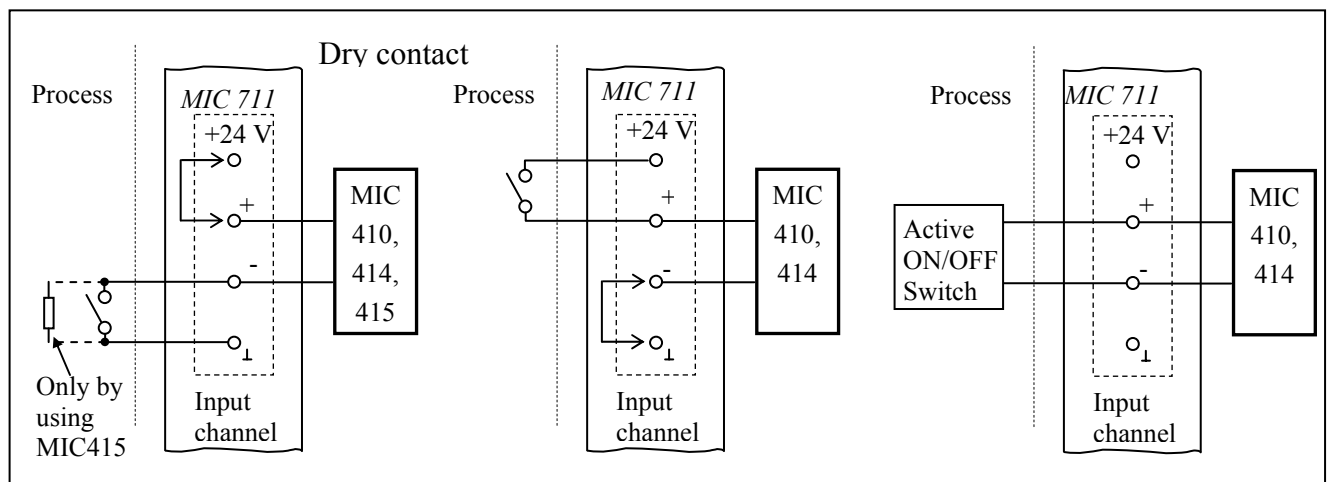

<u>Условия эксплуатации</u>	<u>Рабочие</u>	<u>Предельные</u>	<u>Транспортирования и хранения</u>
Температурный диапазон/ °С	20 ... 30	0 ... 60	-30 ... 70
Относительная влажность/ %	10 ... 60	10 ... 90	5 ... 95