

**DATA SHEET**

Part № MIC 723

**MIC-723 Terminal panel DO 32 Ch.**

**OVERVIEW**

**Подключение модуля "Дискретные входы, 32 канала" посредством терминальной панели МИК 723**

Связь между модулем и терминальной панелью осуществляется посредством ленточного кабеля, а выходные сигналы управления технологическим процессом поступают через клемморяды, которые допускают подключение монтажных проводников с максимальным сечением не более 2.5 мм<sup>2</sup>.

Панель запитывается напряжением +24В через перьевые коннекторы с соответствующей маркировкой. Цепи питания защищены предохранителями, а наличие и правильность их подключения индицируется двумя зелеными светодиодами. При правильном подключении на панели светодиоды светятся, а в случаях неверного подключения, перегорания предохранителей или отсутствия питания не светятся либо один либо оба светодиода. Питание также выведено на дополнительные клеммы для сервисных нужд.

Каждый выход защищён собственным предохранителем с максимально допустимым током 0.3А.

Каждый выход модуля "Дискретные выходы" МИК423 является выходом типа "открытый коллектор" и подключается по следующим правилам к терминальной панели:

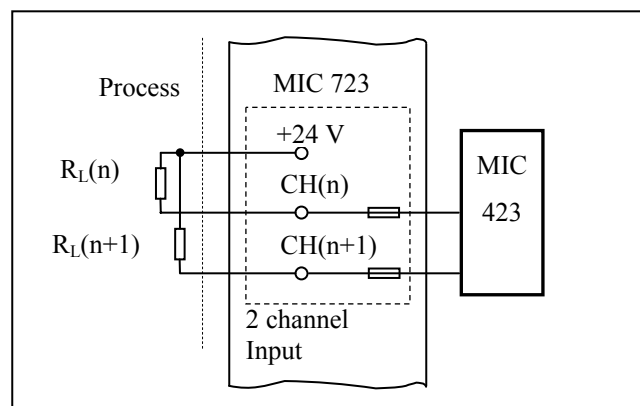

<u>Условия эксплуатации</u>	<u>Рабочие</u>	<u>Предельные</u>	<u>Транспортирования и хранения</u>
Температурный диапазон/ °С	20 ... 30	0 ... 60	-30 ... 70
Относительная влажность/ %	10 ... 60	10 ... 90	5 ... 95